

## 对应变频器安装位置尺寸



图1 MD500T200G(L)-MD500T450G(L), MD290T220P(L)-MD290T280P(L)的安装位置示意图



图2 MD500T250G(L)-MD500T450G(L), MD290T315P(L)-MD290T355P(L)的安装位置示意图

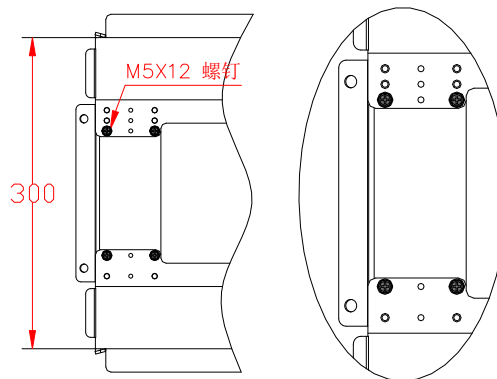

图3 MD500T315G(L)-MD500T450G(L), MD290T400P(L)-MD290T500P(L)的安装位置示意图

## 安装效果

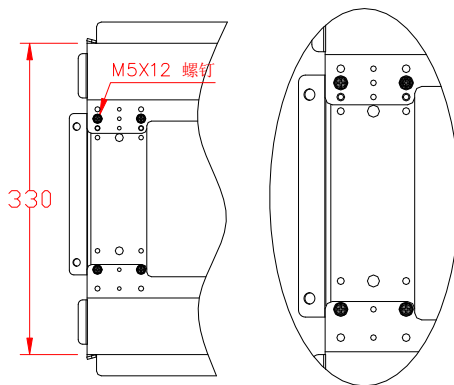
### ■ 安装前

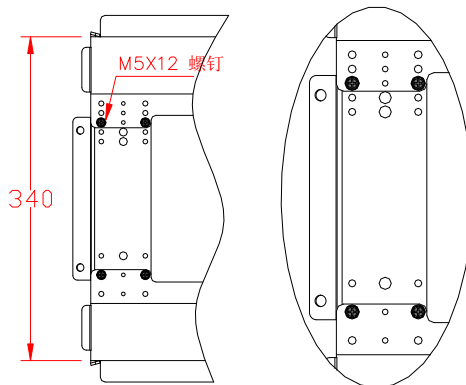

图4 安装导轨安装前

### ■ 安装完成

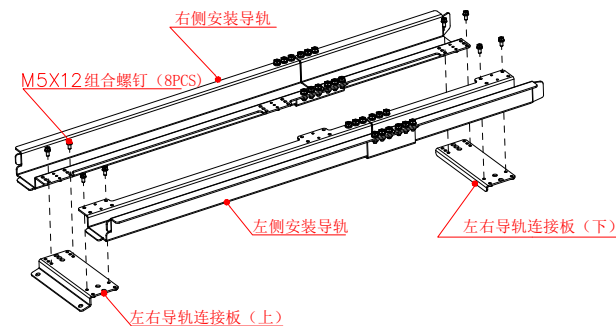

图5 安装导轨安装完成

## 安全注意事项

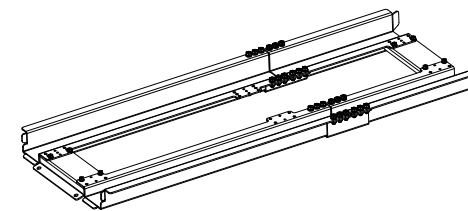

**注意**

- ◆ 安装过程中, 请一定要确保螺丝或螺母锁紧。
- ◆ 钣金边可能会划伤手
- ◆ 拿起此配件的时候, 小心跌落砸到脚
- ◆ 和机柜配合安装的时候, 请注意保持地面支撑的水平

## 产品信息

物料编码: 01040009

命名型号: MD500-AZJ-A3T10

物料描述: 变频器选配件-MD500-AZJ-A3T10-MD500变频器T10-T12机柜安装导轨钣金套件

适用机型: MD500T200G(L)-MD500T450G(L)系列变频器

MD500ET200G(L)-MD500ET450G(L)系列变频器

MD290T200G(L)-MD290T450G(L)系列变频器

MD290T220P(L)-MD290T500P(L)系列变频器

## 装箱清单

- ◆ 左侧安装导轨 1PCS
- ◆ 右侧安装导轨 1PCS
- ◆ 左右导轨连接板(上) 1PCS
- ◆ 左右导轨连接板(下) 1PCS
- ◆ M5X12组合螺钉 8PCS
- ◆ M6螺母 2PCS
- ◆ 安装说明页 1张

## 机柜安装

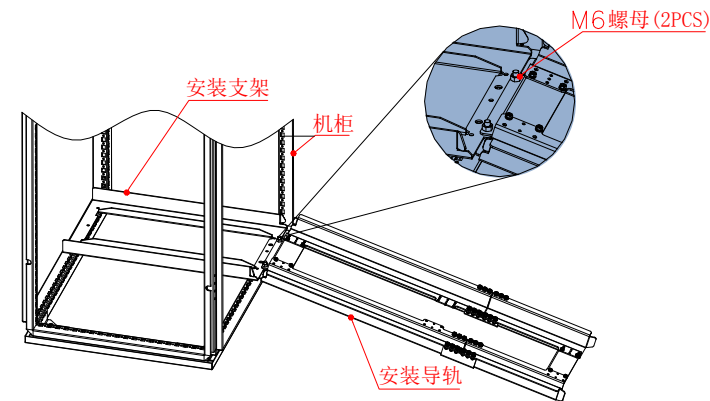

图6 机柜内的安装示意图

按安装示意图, 把相对应的机型安装导轨装配好, 前端的两个圆孔对准安装支架的螺杆, 然后用2个M6螺母锁紧。

苏州汇川技术有限公司  
Suzhou Inovance Technology Co., Ltd  
地址: 苏州市吴中区越溪友翔路16号  
全国统一服务电话: 400-777-1260 邮编: 215104  
网址: <http://www.inovance.cn>